

## Tandem driewegkipper, met oprijshacht



### Technische gegevens



Benaming	Totale afmeting In mm	Binnenmaat In mm	MTM In kg	Laadvermogen In kg	Laadhoogte In mm	Koppelingshoogte Onbeladen in mm	Banden In inch	Hellingshoek Zijdelings / achteraan in °
HTK185524	7500 x 2550 x 1750	5530 x 2420 x 500	18000	13400	1135	840-1100	435/50 R 19,5	45 / 48

### Uitvoering

<p><b>Chassis</b></p> <ul style="list-style-type: none"> <li>SAF-assen met trommelremmen en hef- en daalfunctie</li> <li>Luchtvering met schokdempers, elektronisch geregeld voor kantelstabilisatie</li> <li>Banden naar keuze van de fabrikant</li> </ul>	<p><b>Chassisframe</b></p> <ul style="list-style-type: none"> <li>Massief gelast chassisframe, thermisch verzonken</li> <li>Vergrendelbare afneembare schacht met kunststofrollen voor optionele aluminium rampen in chassisframe</li> </ul>
<p><b>Hydrauliek</b></p> <ul style="list-style-type: none"> <li>Hydraulisch drievoudig kantelmechanisme met bediening via het trekkende voertuig (max. 200 bar)</li> <li>Vijftraps telescoopcilinder met hefbegrenzer en veiligheidstouwen</li> <li>Hydraulische insteekkoppeling SVK BG3 als enkelcircuitaansluiting</li> </ul>	<p><b>Kiepbak</b></p> <ul style="list-style-type: none"> <li>Brugvloer gemaakt van 4 mm fijnkorrelig staal</li> <li>Versterkt brugframe, thermisch verzinkt</li> <li>4 kogelkantellagers met 2 niet-verwisselbare kieplagerpennen</li> <li>Lasergelaste stalen valwanden van hoge kwaliteit, 500 mm hoog</li> <li>Zijwanden neerklapbaar achteraan en zijkant, afneembaar en zwenkbaar met een centrale vergrendeling met bouten</li> <li>Thermisch verzinkte zijwanden</li> <li>Insteekbare en afneembare achterstijlen, gegalvaniseerd</li> <li>Achterwand met automatische ontgrendeling</li> <li>Massief gegalvaniseerd stalen schutbord, kan naar voren worden geklapt</li> <li>Hefveren op de zijwanden</li> </ul>
<p><b>Koppeling</b></p> <ul style="list-style-type: none"> <li>Verzinkte dissel, met ingeschroefd trekoog Ø 50 mm</li> <li>Versterkte traploze hoogteverstelling</li> </ul>	
<p><b>Ladingzekering</b></p> <ul style="list-style-type: none"> <li>6 paar sjirogeen 6 ton verzonken in de brug</li> </ul>	

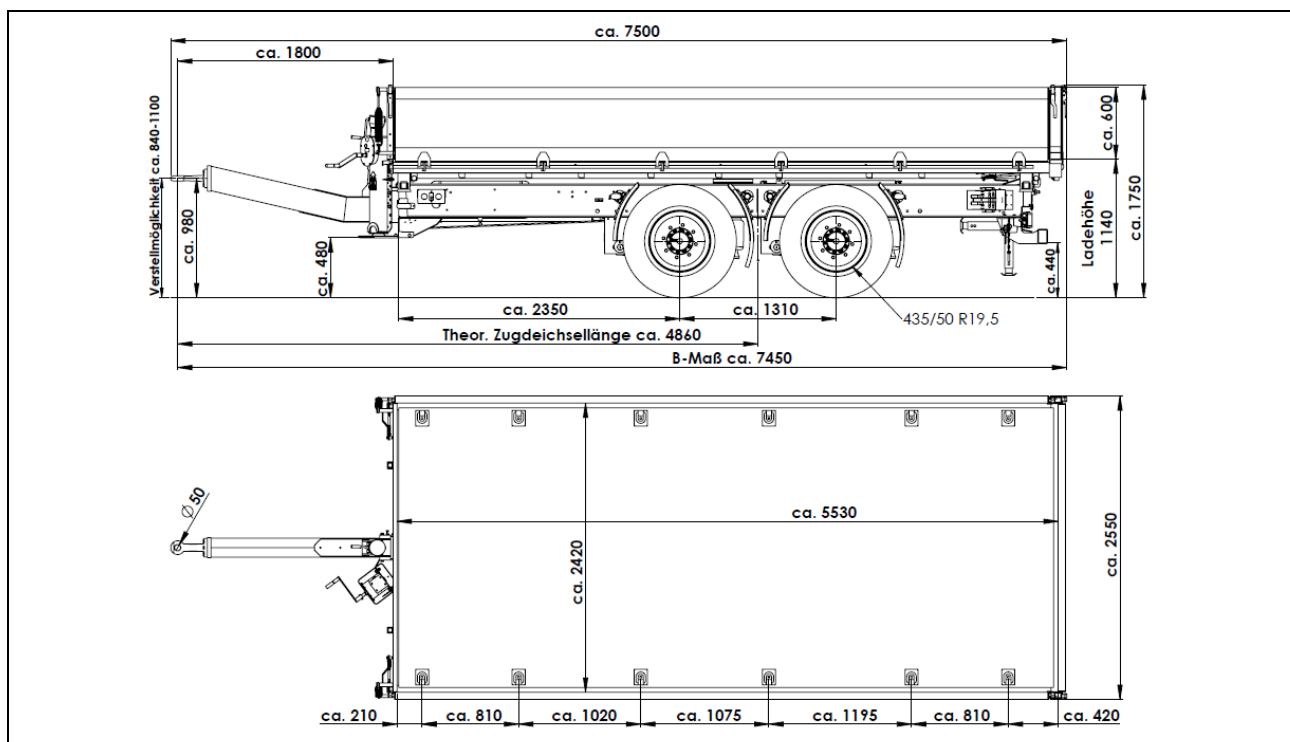
<p><b>Remsysteem</b></p> <ul style="list-style-type: none"> <li>• EBS remsysteem met stabiliteitsprogramma volgens ECE richtlijnen</li> <li>• 2 verwisselbare koppelingkoppen rood/geel ISO 1728</li> <li>• Parkeerrem met veermechanisme</li> </ul>	<p><b>Uitrusting</b></p> <ul style="list-style-type: none"> <li>• Spatborden op voor- en achteras met spatschermsysteem</li> <li>• Contourmarkeringen op zijkanten en achterkant</li> <li>• 2 wielkeggen met houder, ruimte voor tweedelig kentekenplaat</li> </ul>
<p><b>Elektriciteit</b></p> <ul style="list-style-type: none"> <li>• 24-volt verlichtingssysteem met meerkamerachterlichten en LED-zijmarkeringslichten</li> <li>• 15-pins aansluitstekker voor verlichting</li> </ul>	<p><b>Steunpoot</b></p> <ul style="list-style-type: none"> <li>• Versterkte 12 ton aandrijfsteunpoot met last- en snelgang</li> <li>• 2 telescopische uitklapbare steunen links en rechts achteraan het voertuig</li> </ul>

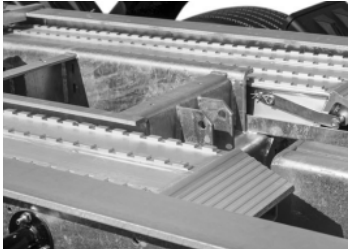

<p><b>Details</b></p>		
		
<p>Optionele werklamp</p>	<p>Optionele aluminium oprijplaten met gepatenteerd vergrendelingssysteem</p>	<p>Kunststof werkkoffer, optioneel</p>

## Prijs

Artikel	Benaming
10586-2	HTK 18 55 24 BS incl COC

## Opties

Artikel	Omschrijving
950.09505	Verlagen van MTM
750.00082	Duomatic koppeling ipv geel/rood
950.10400	Verlichting LED multi-voltage 12/24 V, met 15-polige stekker incl. adapterkabel 13/15 pol.
411.00187	EBS-adapterkabel voor multi-volt remsysteem, 12V stekker / 24 V stopcontact
950.07509	1 werkclamp in LED, 12-24 Volt, aangesloten op achteruitrijlicht, in het midden van de bumper
950.07343	Trekoog Ø 50 mm, opbouwhoogte 45 mm, V-waarde 75kN
950.02775	Afsluitbare kunststof werkkoffer ca 750x360x350 mm (LxBxH), gemonteerd aan de voorwand
752.00157	Bevestigingsmateriaal voor afdeknet (afdeknet niet inbegrepen)
950.03713	Telescopische brugzekering voor werken onder de kiepbak
950.02239	1 paar aluminium oprijplaten, met penvergrendeling, 3.570 x 400 mm (LxB), draagvermogen 13 t bij wielbasis 2.000 mm, gewicht 75 kg / stuk
963.00509	1 paar aluminium oprijplaten, met penvergrendeling, 3570 x 390 mm (LxB), laadvermogen 10 t bij wielbasis 2.000 mm, gewicht 67 kg/stuk