

Tandem hooglader, dubbele wielen, vaste rampen, schuine laadvloer

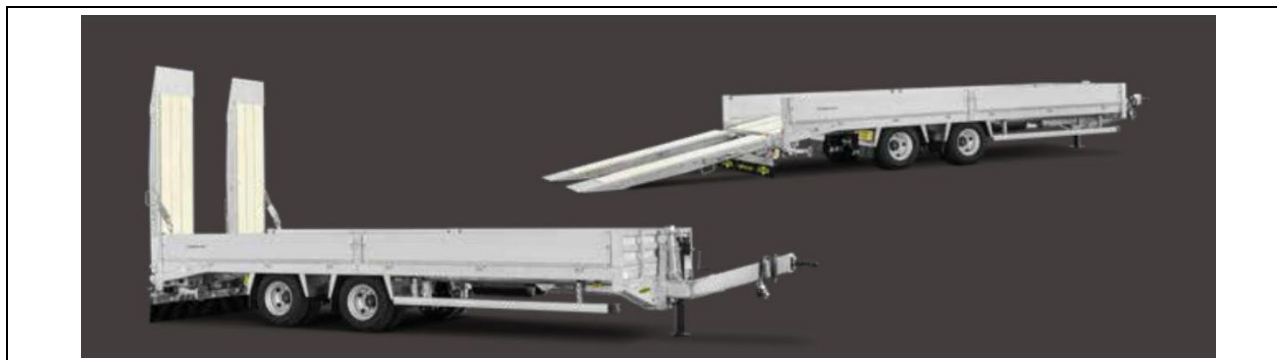

Technische gegevens



| Benaming | Totale afmeting In mm | Binnenmaat In mm | MTM In kg | Laadvermogen In kg | Laadhoogte In mm | Koppelingshoogte Onbeladen in mm | Banden In inch | Rampen In mm |
|--------------|--------------------------|---------------------|--------------|-----------------------|---------------------|-------------------------------------|-------------------|-----------------|
| HBTZ196524BS | 8680 x 2550 x 3700 | 6500 x 2460 x 400 | 19000 | 14570 | 870 | 750-1000 | 235/75 R 17,5 | 3100x760 |

Uitvoering

| | |
|---|---|
| <p>Chassis</p> <ul style="list-style-type: none"> SAF dieplader assen met trommelremmen Luchtvering met hef- en daalfunctie Dubbele wielmontage, banden naar keuze van de fabrikant | <p>Opbouw</p> <ul style="list-style-type: none"> Voorwand, 400 mm verzinkt staal, insteekbaar Aluminium zijborden, geanodiseerd, 400 mm hoog, zijdelings en achteraan neerklapbaar en afneembaar Gegalvaniseerde hoekronden, vooraan en achteraan |
| <p>Remsysteem</p> <ul style="list-style-type: none"> EBS remsysteem met stabiliteitsprogramma volgens ECE richtlijnen 2 verwisselbare koppelingskoppen rood/geel ISO 1728 Veerbediende parkeerrem | <p>Ladingzekering</p> <ul style="list-style-type: none"> 7 paar sjorogen 2 ton in buitenframe 3 paar sjorogen 10 ton verzonken in de brug |
| <p>Elektriciteit</p> <ul style="list-style-type: none"> 24-volt verlichtingssysteem met meerkamerachterlichten en LED-zijmarkeringslichten 15-pins aansluitstekker voor verlichting | <p>Steunpoot</p> <ul style="list-style-type: none"> Versterkte 12 ton aandrijfsteunpoot met last- en snelgang 2 telescopische uitklapbare steunen links en rechts achteraan het voertuig |
| <p>Koppeling</p> <ul style="list-style-type: none"> Verzinkte dissel, met ingeschroefd trekoog Ø 50 mm Versterkte traploze hoogteverstelling | <p>Uitrusting</p> <ul style="list-style-type: none"> Gegalvaniseerde stalen spatborden met ex-spray systeem Zijdelingse bescherming tegen aanrijdingen tot de 1e as, scharnierend |

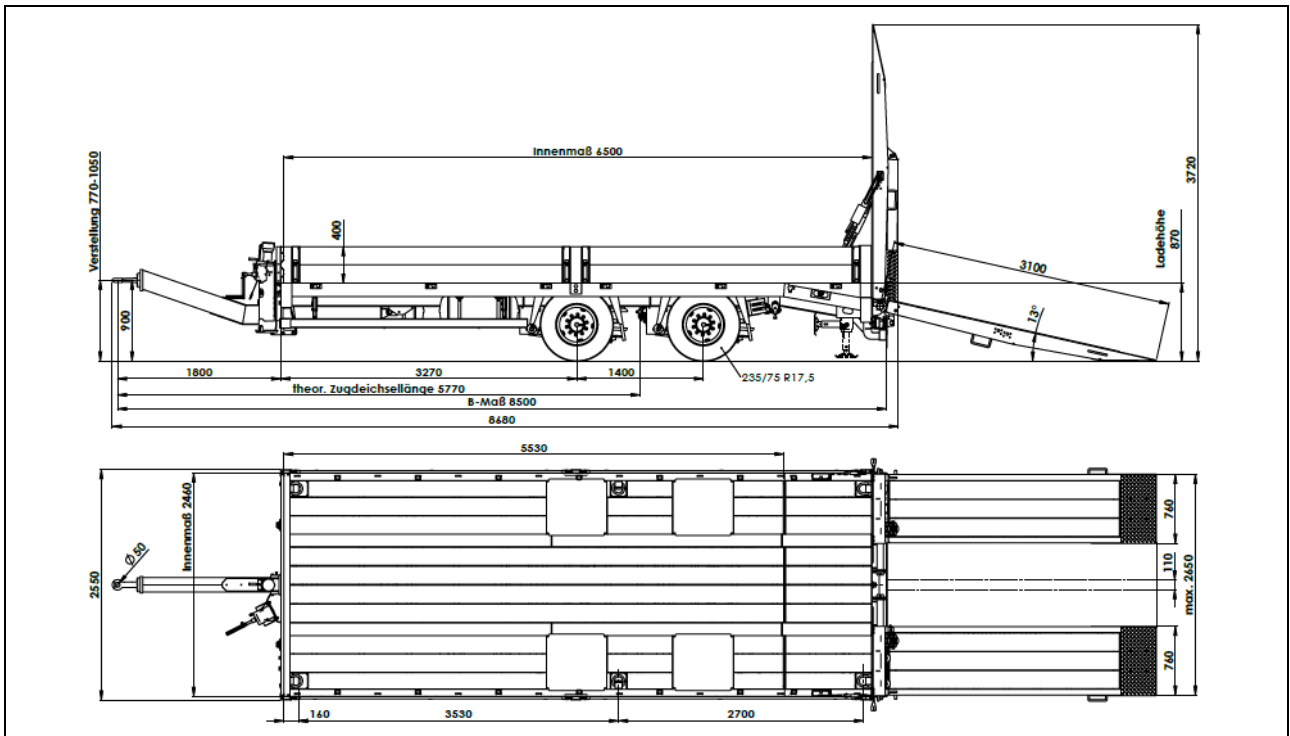
| | |
|---|--|
| | <ul style="list-style-type: none"> • Contourmarkeringen op zijkanten en achterkant • 2 wielkeggen met houder, ruimte voor tweedelig kentekenplaat |
| <p>Chassisframe</p> <ul style="list-style-type: none"> • Massief gelast chassisframe, thermisch verzonken • Laadvloer achteraan afgeschuind • Bodem bestaande uit 40 mm planken | <p>Rampen</p> <ul style="list-style-type: none"> • 2 opvouwbare 1-delige stalen oprijplaten, gegalvaniseerd, zijwaarts verplaatsbaar • Krik (1 gasdrukveer per oprijplaat) • Oprijplaatbeveiliging met spanschroef • Rampen met zachthouten planken 50 mm |



| | | |
|---|---|---|
| Details | | |
|  |  |  |
| Optioneel kunststoffen werkkoffer | Massieve stalen opritten met zachthouten planken | Remsysteem met veerbediende parkeerrem |

Prijs

| Artikel | Benaming |
|----------------|---------------------------|
| 10368-3 | HBTZ 19 65 24 BS incl COC |

Opties

| Artikel | Omschrijving |
|----------------|---|
| 411.00187 | EBS adapterstekker 12 V / 24 V stopcontact voor multivolt remsysteem |
| 750.00082 | Duomatic koppeling ipv geel/rood |
| 950.10412 | Verlichting LED multi-voltage 12/24 V, met 15-polige stekker incl. adapterkabel 13/15 pol. |
| 950.07509 | 1 werkklamp in LED, 12-24 Volt, aangesloten op achteruitrijlicht, in het midden van de bumper |
| 950.05904 | Afsluitbare kunststof werkkoffer ca 750x360x350 mm (LxBxH), gemonteerd aan de voorwand |
| 950.07692 | Afsluitbare kunststof werkkoffer ca 750x360x350 mm (LxBxH), gemonteerd onder de laadvloer |
| 950.00261 | 1 extra sjeroog gemonteerd in het buitenframe |
| 950.06703 | Stalen roosterbevestiging vastgeschroefd aan de voorwand, hoogte 1.200 mm incl. staanderhouders |
| 980.00878 | Gegalvaniseerd rooster in plaats van zachthouten inleg |
| 950.11230 | Aluminium zijwanden gelakt in RAL naar keuze (behalve RAL 9005/9006) |
| 980.01298 | Aluminium scheidingswand tussen de rampen |