

Tandem hooglader, inschuifbare rampen



Technische gegevens

Benaming	Totale afmeting In mm	Binnenmaat In mm	MTM In kg	Laadvermogen In kg	Laadhoogte In mm	Koppelingshoogte Onbeladen in mm	Banden In inch
HBT106224BE	8140 x 2550 x 1400	6200 x 2460 x 400	11900	9400	920	700-100	235/75 R 17,5

Uitvoering

<p>Chassis</p> <ul style="list-style-type: none"> • Assen van bekende fabrikanten • Onderhoudsvrije paraboolvering met lastvereffening • Banden naar keuze van de fabrikant 	<p>Opbouw</p> <ul style="list-style-type: none"> • Aluminium zijborden, geanodiseerd, 400 mm hoog, zijdelings en achteraan neerklapbaar en afneembaar • Gegalvaniseerde hoekrongen, vooraan en achteraan
<p>Remsysteem</p> <ul style="list-style-type: none"> • ABS remsysteem volgens ECE richtlijnen, met ALB functie • 2 verwisselbare koppelingskoppen rood/geel ISO 1728 • Spindel parkeerrem 	<p>Ladingzekering</p> <ul style="list-style-type: none"> • 7 paar sjirogen 1 ton in buitenframe • 3 paar sjirogen 6 ton verzonken in de brug
<p>Elektriciteit</p> <ul style="list-style-type: none"> • 24-volt verlichtingssysteem met meerkamerachterlichten en LED-zijmarkeringslichten • 15-pins aansluitstekker voor verlichting 	<p>Steunpoot</p> <ul style="list-style-type: none"> • Versterkte 12 ton aandrijfsteunpoot met last- en snelgang • 2 telescopische uitklapbare steunen links en rechts achteraan het voertuig
<p>Koppeling</p> <ul style="list-style-type: none"> • Verzinkte dissel, met ingeschroefd trekoog Ø 40 mm • Koppelingshoogte traploos instelbaar via slinger 	<p>Uitrusting</p> <ul style="list-style-type: none"> • Gegalvaniseerde stalen spatborden met ex-spray systeem • Zijdelingse bescherming tegen aanrijdingen tot de 1e as, scharnierend

	<ul style="list-style-type: none"> • Contourmarkeringen op zijkanten en achterkant • 2 wielkeggen met houder, ruimte voor eendelig kentekenplaat
<p>Chassisframe</p> <ul style="list-style-type: none"> • Massief gelast chassisframe, thermisch verzonken • Vergrendelbare afneembare schacht voor optionele aluminium rampen in chassisframe • Bodem bestaande uit 40 mm planken 	

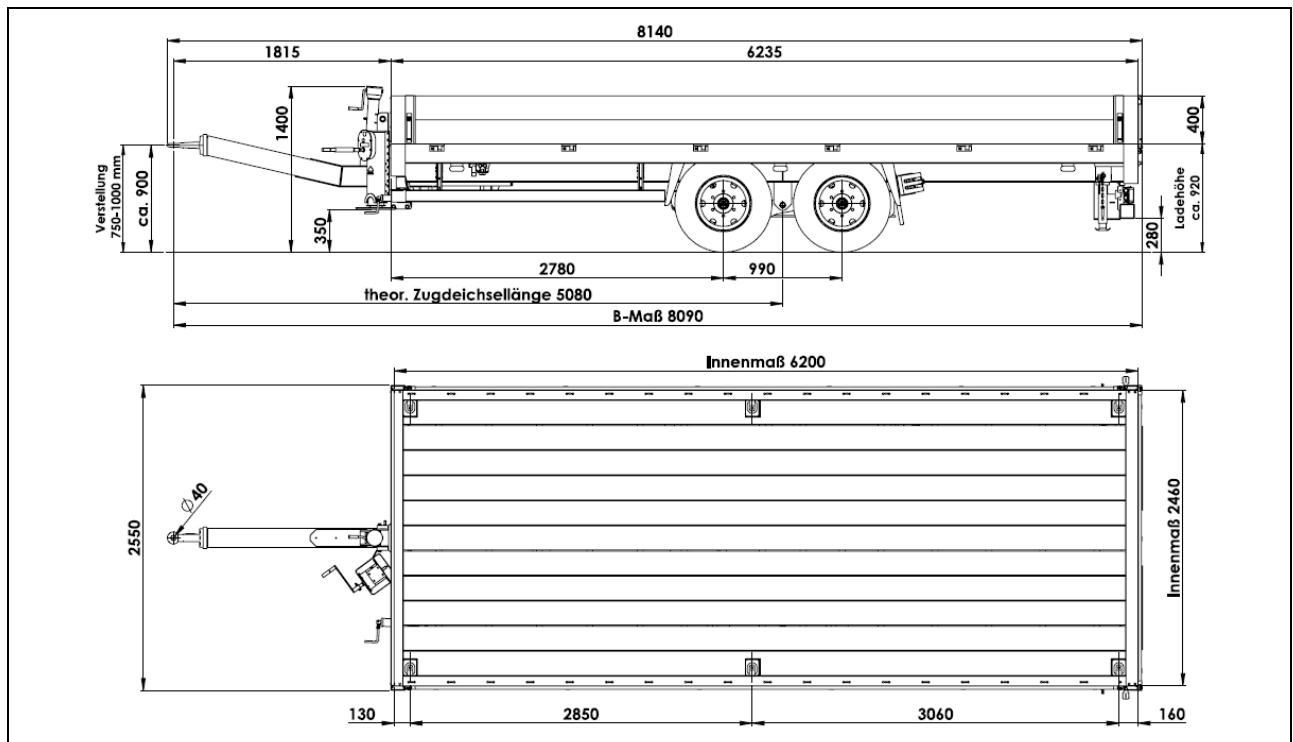

<p>Details</p>		
<p>Sjorpunten 6 ton verzonken in brugvloer</p>	<p>Optioneel stalen voorwand met roosterbevestiging</p>	<p>Optionele kunststoffen werkkoffer</p>

Prijs

Artikel	Benaming
10418-1	HBT 10 62 24 BE incl COC

Opties

Artikel	Omschrijving
950.09505	Verlagen van MTM
750.00082	Duomatic koppeling ipv geel/rood
950.10400	Verlichting LED multi-voltage 12/24 V, met 15-polige stekker incl. adapterkabel 13/15 pol.
950.07509	1 werklamp in LED, 12-24 Volt, aangesloten op achteruitrijlicht, in het midden van de bumper
950.07343	Trekoog Ø 50 mm, opbouwhoogte 45 mm, V-waarde 75kN
950.05904	Afsluitbare kunststof werkkoffer ca 750x360x350 mm (LxBxH), gemonteerd aan de voorwand
950.07692	Afsluitbare kunststof werkkoffer ca 750x360x350 mm (LxBxH), gemonteerd onder de laadvloer
950.00261	1 extra sjeroog gemonteerd in het buitenframe
950.06703	Stalen roosterbevestiging vastgeschroefd aan de voorwand, hoogte 1.200 mm incl. staanderhouders
950.01216	2 aluminium rampen, 3.570 x 400 mm (lxb), Draagvermogen ca. 8 t met wielbasis 2.000 mm, gewicht ca. 55 kg / stuk, oprijhoek 15°
950.11230	Aluminium zijwanden gelakt in RAL naar keuze (behalve RAL 9005/9006)